

# PISTON VALVE PISTONLU VANA

**DemirVana**

## PN16 Flanşlı

**Ölçüler** : DN15 - DN50  
**Basınç Sınıfı** : PN16 DIN 2401  
**Boyutlar** : TS EN 558-1 (DIN 3202-F1)'e uygun (A)  
**Bağlantılar** : TS ISO 7005-2'e göre flanşlı  
**Sıcaklık** : -10 +300 C° (Tablo 1)  
**Malzeme Kodu** : G  
**Uygulamalar** : Buhar, Kızgın su, Sıcak su,  
Su, Basıncılı hava, v.b akışkanlarda

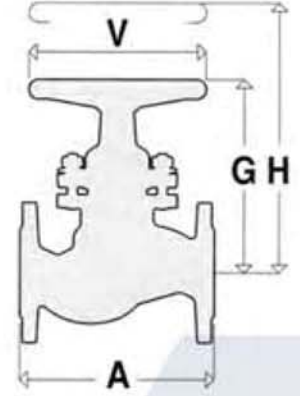

VANA		BOYUTLAR				FLANŞ ÖLÇÜLERİ					AĞIRLIK
Tip	DN mm	A mm	G mm	H mm	V mm	D mm	b mm	z Adet	d mm	k mm	kg
BV	15	130	110	140	95	95	14	4	14	65	2,5
BV	20	150	135	170	115	105	16	4	14	75	3,8
BV	25	160	150	185	125	115	16	4	14	85	5,3
BV	32	180	170	215	150	140	18	4	19	100	7,7
BV	40	200	195	250	150	150	18	4	19	110	11,3
BV	50	230	225	285	200	165	20	4	19	125	15,4

D: Flanş çapı b: flanş kalınlığı z: delik sayısı d: delik çapı k: delik eksen çapı

Parça No / Adı	Malzeme
1 Gövde	JL 1040 (GG-25)
2.1 Alt ring	Grafit T1
2.2 Üst ring	Grafit T4
3 Ara parça	Karbon çelik / JL 1030 (GG-20)*
4 Piston	AISI 304/303*
5 İki parç. somun*	Fe 37 + HT
6 Mil	C30
7 Volan	JL 1030 (GG-20)
8 Volan somunu	5.2
9 Kapak	JL 1040 (GG-25)
10 Saplama somun	5.6 - 5.2
11 Disk biç. yay	50 Cr V4
41 Dayama plakası*	AISI 420HT
50 Etiket	Alüminyum

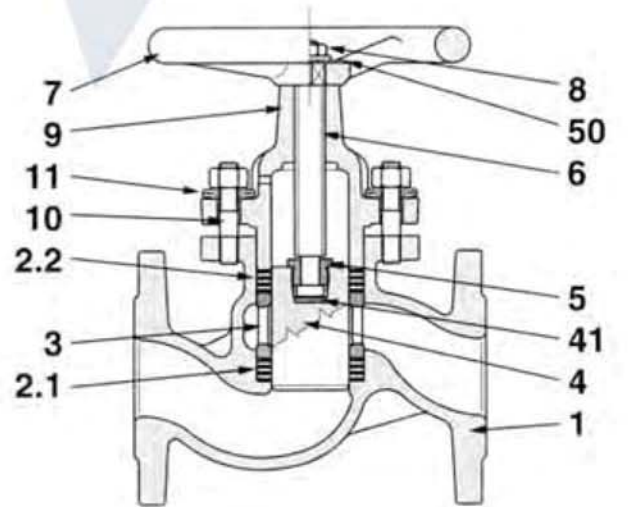

- DIN 10, 15, 20 çaplarda yoktur.
- DN25 ve daha büyük çaplar için
- \* Anma çapına bağlı olarak değişir.



**Demir Vana ve Kontrol Elemanları Makina San. Tic. Ltd. Şti**

**Merkez Ofis** : İkitelli OSB Pik Dökümcüler San.Sit CA Blok No:3 Başakşehir/İstanbul

**Tel** : +90 212 297 57 30 **Fax** : +90 212 297 57 33 **E-mail** : dv@demirvana.com **Web** : www.demirvana.com

# PISTON VALVE PİSTONLU VANA

**DemirVana**

## PN16 Flanşlı

**Ölçüler** : DN 65 - DN 150  
**Basınç Sınıfı** : PN 16 DIN 2401  
**Boyutlar** : TS EN 558-1 (DIN 3202-F1)'e uygun (A)  
**Bağlantılar** : TS ISO 7005-2'e göre flanşlı  
**Sıcaklık** : -10 +300 C° (Tablo 1)  
**Malzeme Kodu** : G  
**Uygulamalar** : Buhar, Kızgın su, Sıcak su,  
Su, Basıncılı hava, v.b akışkanlarda

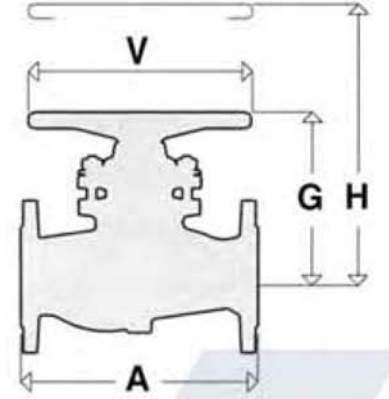

VANA		BOYUTLAR				FLANŞ ÖLÇÜLERİ					AĞIRLIK kg
Tip	DN mm	A mm	G mm	H mm	V mm	D mm	b mm	z Adet	d mm	k mm	
BVn	65	290	210	260	300	185	20	4	19	145	21,0
BVn	80	310	230	290	300	200	22	8	19	160	28,0
BVn	100	350	275	350	300	220	24	8	19	180	41,0
BVn	125	400	310	395	400	250	26	8	19	210	65,0
BVn	150	480	340	440	400	285	26	8	23	240	92,0

D: Flanş çapı b: flanş kalınlığı z: delik sayısı d: delik çapı k: delik eksen çapı

Parça No / Adı	Malzeme
1 Gövde	JL 1040 (GG-25)
2.1 Alt ring	Grafit T1
2.2 Üst ring	Grafit T1
3 Ara parça	JL 1030 (GG-20)
4 Piston	1.4086
5 İki parç. somun	Fe 37 + HT
6 Mil	C30
7 Volan	JL 1030 (GG-20)
8 Volan somunu	5.2
9 Kapak	JL 1040 (GG-25)
10 Saplama somun	5.6 - 5.2
11 Disk biç. yay	50 Cr V4
16 Vidalı burç	MS 58
17 Tespit pimi	Karbon çelik
41 Dayama plakası	AISI 420HT
50 Etiket	Alüminyum

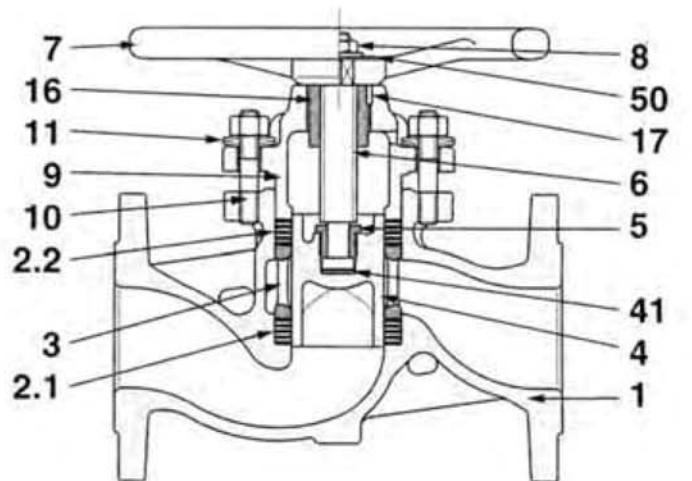

Demir Vana ve Kontrol Elemanları Makina San. Tic. Ltd. Şti

Merkez Ofis : İkitelli OSB Pik Dökümcüler San.Sit CA Blok No:3 Başakşehir/İstanbul

Tel : +90 212 297 57 30 Fax : +90 212 297 57 33 E-mail : dv@demirvana.com Web: www.demirvana.com